

KOMBIBOX1000

BORNE INTELLIGENTE # SMART TERMINAL # INNOVATION VERPACKT IN ELEGANZ

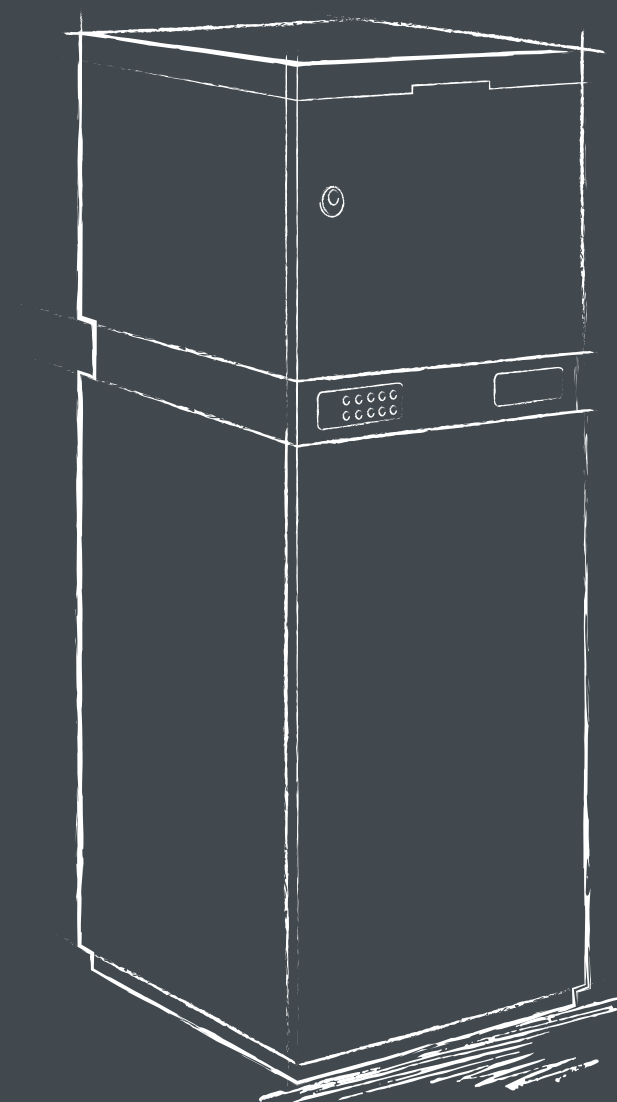

Design by
STUDIO F·A·PORSCHE



DECAYEUX
DEPUIS 1872

FR | UK | DE





UNE INDUSTRIE FRANÇAISE FRENCH INDUSTRY EINE FRANZÖSISCHE ERFOLGSGESCHICHTE

Fabricant de boîtes aux lettres depuis 1872, notre maison ex. Decayeux Frères se fait fort de promouvoir un savoir-faire ancestral dans la distribution et la livraison de vos colis.

L'industrie française est notre passion, dans cette belle région des Hauts-de-France où nous conjugons art de vivre et fabrication originale.

Chaque jour, nous innovons dans la tradition afin de proposer des produits adaptés aux usages d'aujourd'hui et de demain. La matière technique du produit allié à l'esthétisme aboutit à un design particulier et permet de souligner la singularité de chacun d'entre nous.

Cette borne intelligente demeura de manière intemporelle de votre résidence, ce produit Decayeux répond à l'exigence fonctionnelle et design de chacun.

Imaginée par deux entreprises familiales, elles deviendront très vite des classiques intemporels la signature singulière d'un style de vie exclusif.

STÉPHANE DECAYEUX

Directeur général
General manager
CEO

Manufacturer of mailboxes since 1872, our house ex. Decayeux Frères strives to promote ancestral know-how in the distribution and delivery of your packages. French industry is our passion, in this beautiful region of Hauts-de-France where we combine the art of living and original manufacturing.

Every day, we innovate in tradition to offer products adapted to the uses of today and tomorrow. The technical material of the product combines with the resulting aesthetics of a particular design to highlight the uniqueness of each of us.

This intelligent terminal will remain a timeless part of your home. This Decayeux product meets everyone's functional and design requirements.

Through the cooperation of two family businesses, they will quickly become timeless classics, the singular signature of an exclusive lifestyle.

Seit 1872 ist unser Haus ex. Decayeux Frères Hersteller von Briefkästen und seit jeher bestrebt traditionelles Wissen rund um den Versand und die Zustellung Ihrer Briefe und Pakete zu erhalten. Französische Industrie ist unsere Leidenschaft, in der wunderschönen Region Hauts-de-France, wo wir Lebenskunst und originelle Herstellung verbinden. Jeden Tag leben wir unsere Tradition, um Produkte zu kreieren, die den Anforderungen von heute und morgen begegnen.

Der technische Charakter dieses besonderen Produktes in Verbindung mit der vollendeten Ästhetik des Designs ermöglicht es, die Einzigartigkeit jedes Einzelnen von uns hervorzuheben. Der intelligente Paketbriefkasten der Firma Decayeux wird zum unvergänglicher Teil Ihres Zuhauses und erfüllt alle funktionalen und gestalterischen Anforderungen. Aus der Kooperation zweier Familienunternehmen entstanden, wird dieses Produkt zu einem zeitlosen Klassiker und dem einzigartigen Markenzeichen eines exklusiven Lebensstils.

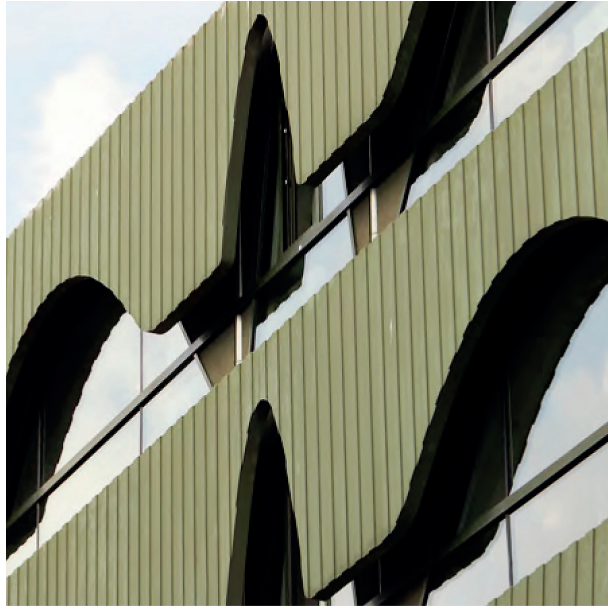

Design by
STUDIO F·A·PORSCHE





LE DESIGN DOIT ÊTRE HONNÊTE GOOD DESIGN MUST BE HONEST GUTES DESIGN MUSS EHRlich SEIN

Ces mots prononcés par le fondateur, Ferdinand Alexander Porsche, sont au cœur de notre réflexion. Ils signifient que le design n'est pas simplement décoration ou embellissement superficiel, mais plutôt la symbiose parfaite de la forme et de la fonction. Cela n'est possible qu'après avoir bien compris les fonctionnalités d'un produit.

Après avoir travaillé dans l'entreprise automobile familiale en tant que concepteur, Ferdinand Alexander a décidé de se faire un prénom. En quelques années, il a relevé le défi avec son agence de design Studio F. A. Porsche. Ses produits sont rapidement devenus des classiques intemporels du design.

Aujourd'hui, le studio conçoit des produits et développe des stratégies de marque pour des clients du monde entier ainsi que pour sa propre marque de style de vie exclusive Porsche Design.

These words spoken by the founder, Ferdinand Alexander Porsche, get to the heart of our thinking at Studio F. A. Porsche. They mean that design is not simply decoration or superficial beautification, but rather the perfect symbiosis of form and function. This can only be achieved once you have fully grasped the functionality of a product.

After working in the family-owned car company as a designer for years, Ferdinand Alexander set out to make a name for himself. In just a few years, he rose to the challenge with his very own design agency Studio F. A. Porsche. His products quickly became timeless design classics. Today, the studio designs products and develops brand strategies for clients worldwide as well as for its own exclusive lifestyle brand Porsche Design.

Diese Worte des Gründers Ferdinand Alexander Porsche treffen das Denken des Studio F. A. Porsche auf den Punkt dass Design nicht nur Dekoration oder oberflächliche Verschönerung ist, sondern die perfekte Symbiose von Form und Funktion. Dies kann nur erreicht werden, wenn man die Funktionalität eines Produkts vollständig verstanden hat.

Nachdem Ferdinand Alexander jahrelang als Designer im familieneigenen Automobilunternehmen gearbeitet hatte, machte er sich daran, sich einen Namen zu machen. Innerhalb weniger Jahre stellte er sich dieser Herausforderung mit der Gründung seiner eigenen Designagentur Studio F. A. Porsche. Seine Produkte wurden schnell zu zeitlosen Designklassikern. Heute entwirft das Studio Produkte und entwickelt Markenstrategien für Kunden weltweit sowie für seine eigene exklusive Lifestyle-Marke Porsche Design.



**GOOD
DESIGN
MUST BE
HONEST...**



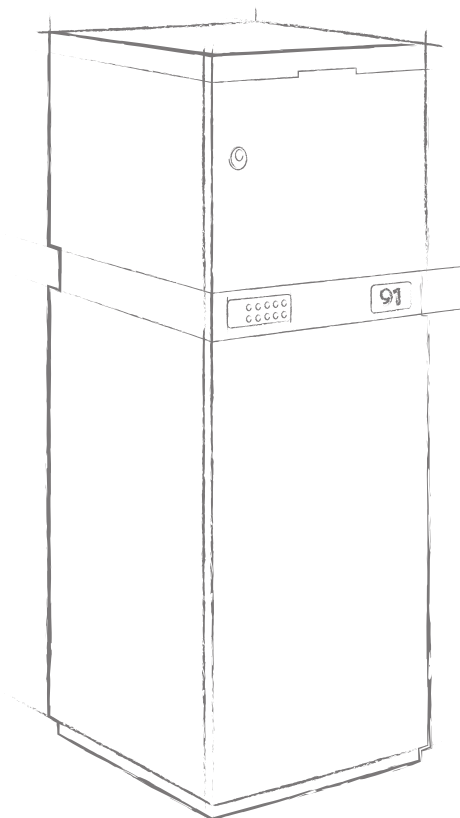

La philosophie du Professeur Ferdinand Alexander Porsche, illustrant la symbiose entre fonctionnalité et design, a rarement autant résonné qu'avec cette nouvelle gamme.

Mélange de lignes fluides et tendues, Decayeux a relevé le challenge proposé par le Studio F. A. Porsche.

Ainsi, Kombibox incarne les valeurs communes des deux Maisons, un Art de Vivre revendiqué.

La signature : un design affirmé et intemporel, au-delà des tendances.

The philosophy of Professor Ferdinand Alexander Porsche, illustrating the symbiosis between functionality and design, has rarely resonated more than with this new range. A mixture of fluid and taut lines, Decayeux took up the challenge proposed by Studio F. A. Porsche. Thus, Kombibox embodies the common values of the two Houses, a claimed Art of Living.

The signature : an assertive and timeless design, beyond trends.

Die Philosophie von Professor Ferdinand Alexander Porsche, die Symbiose zwischen Funktionalität und Design zu veranschaulichen, hat selten so großen Anklang gefunden wie bei dieser neuen Serie. Mit einer Mischung aus sanften und straffen Linien hat Decayeux die vom Studio F. A. Porsche gestellte Herausforderung angenommen. So verkörpert die Kombibox die gemeinsamen Werte der beiden Häuser, eine bekennende Art of Living.

Das Markenzeichen: ein selbstbewusstes und zeitloses Design, jenseits von Trends.



UNE SÉRIE EMBLÉMATIQUE EMBLEMATIC SERIES EINE IKONISCHE SERIE

Conçue et développée avec le Studio F. A. Porsche, Kombibox promet d'être l'une des séries emblématiques de Decayeux.

Collection aux lignes intemporelles, Kombibox séduit jusque dans sa fabrication. Sa production cumule en effet les audaces techniques pour répondre aux enjeux de la livraison du dernier kilomètre et de l'écologie avec l'insertion d'électronique totalement autonome, ou encore l'utilisation de peinture thermodurcissable et d'inox brossé.

Designed and developed with Studio F. A. Porsche, Kombibox promises to be one of Decayeux's emblematic series.

A collection with timeless lines, Kombibox seduces right down to its manufacturing. Its production combines technical daring to meet the challenges of last mile delivery and ecology with the insertion of completely autonomous electronics, or the use of thermoducible paint and brushed stainless steel.

Kombibox wurde gemeinsam mit dem Studio F. A. Porsche entworfen sowie entwickelt und verspricht, eine der charakteristischsten Serien von Decayeux zu werden.

Kombibox ist eine Kollektion mit zeitlosen Linien und beeindruckt bis hin zur Herstellung. In der Produktion werden technische Raffinessen eingesetzt, um den Herausforderungen der Zustellung auf der letzten Meile und der Ökologie gerecht zu werden, wie z. B. der Einsatz völlig autonomer Elektronik, die Verwendung von thermoplastischem Lack und gebürstetem Edeltahl.

Kombibox 1000

inox brossé | brushed stainless steel | gebürsteter Edelstahl





DECAYEUX
DEPUIS 1872



Kombibox 1000

couleur RAL | color RAL | RAL farbe





Modules | Modules | Module



Simple | Simple | Einfach



Double | Double | Doppelt



Triple | Triple | Dreifach

Finitions | Finishes | Ausführungen

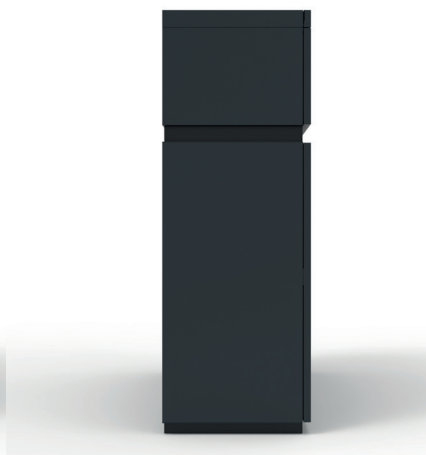

Blanc | White | Weiß
RAL 9016

Gris anthracite | Gris anthracite | Anthrazitgrau
RAL 7016

Noir | Black | Schwarz
RAL 9005

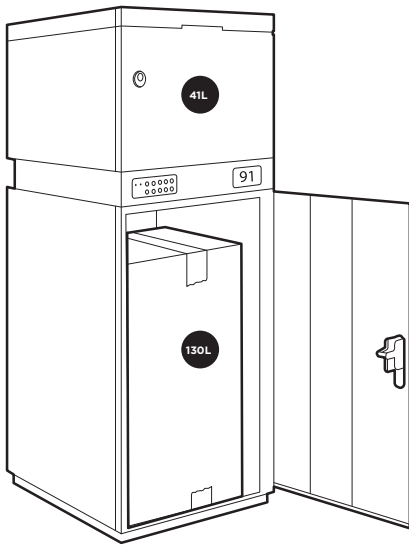

Tous transporteurs & commerçants
All carriers & retailers
Alle Spediteure und Händler



Autonome en énergie
Rechargeable via solar panel
Energieunabhängig



Pas de wifi & Bluetooth
No wifi nor bluetooth
Kein WLAN und Bluetooth



Simplicité de mise en service
Easy to install
Einfache Inbetriebnahme

Alimentation

Panneau solaire

Sécurité

Verrou électromécanique de sécurité (300kg)
Charnière interne anti-effraction et amovible

Résistances

Étanche
Résistance aux UV
Anti-corrosion

Matériaux

Acier épaisseur 1,2 mm
Poudre 100% polyester cuite au four

Normes

Électronique conforme à la norme PREN 13-724 standard

Pré-requis

Surface plane

Passage de colis maximum

Hauteur 816 mm
Largeur 380 mm
Profondeur 420 mm

Power supply

Solar panel

Security

Electromechanical safety lock (660lbs)
Concealed hinges burglar-proof and removable

Sturdiness

Waterproof
UV resistance
Anti-corrosion

Material

Steel thickness 1,2 mm
100% coated polyester powder

Standards

Electronics compliant with PREN 13-724 standard

Requirements

Levelled surface

Maximum parcel dimensions

Height 816 mm
Width 380 mm
Depth 420 mm

Netzteile

Solarmodul

Sicherheit

Elektromechanisches Sicherheitsschloss (300 Kg)
Einbruchsicheres, austauschbares inneres Scharnier

Beständigkeit

Wasserabweisend
UV-beständig
Korrosionsbeständig

Materialien

Stahl 1,2 mm stark
100% Polyesterbeschichtung

Standards

Elektronik entspricht der PREN 13-724 Norm

Voraussetzungen

Ebene Montagefläche

Maximale Größe des Pakets

Höhe 816 mm
Breite 380 mm
Tiefe 420 mm

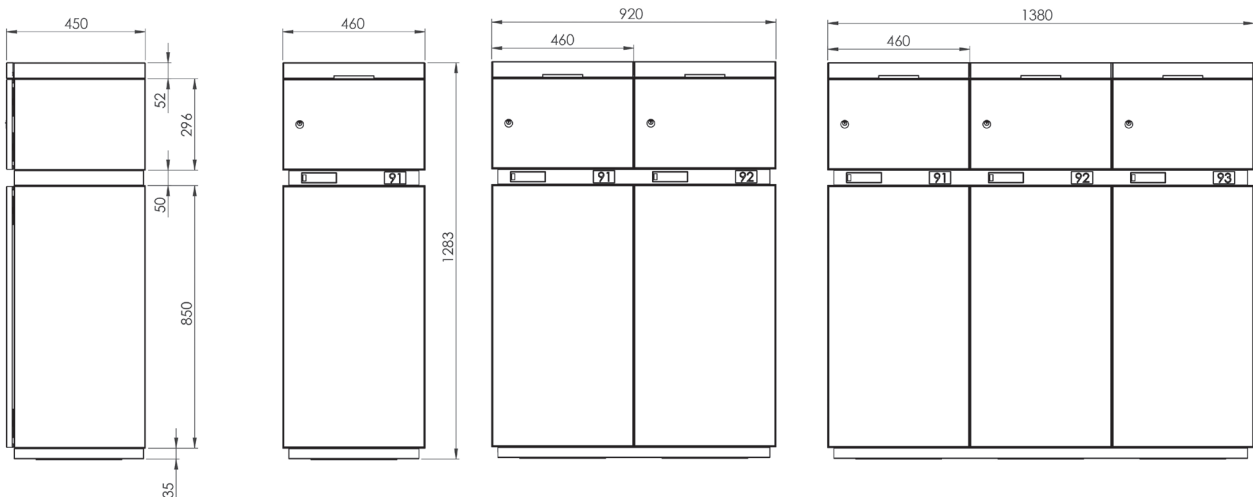



a DECAYEUX Brand

SIÈGE SOCIAL | HEAD OFFICE | HAUPTSITZ

JU GmbH

Ju-Metallwarenfabrik GmbH
Landauerstr. 14, 21-23
74582 Gerabronn

Vertreten durch
Stéphane Decayeux
Antoine Decayeux

Kontakt
Telefon : +49 (0) 7952 603-0
e-mail : info@ju.eu

CRÉDITS | CREDITS | RECHTE

**Textes et illustrations non contractuels
susceptibles d'être modifiés sans préavis**

Text and pictures are not binding
and can be modified without any previous notice
Außervertragliche Texte und Abbildungen
Änderungen ohne Vorankündigung vorbehalten

© Decayeux France 02.2024